

MECUX

MOBILIARIO DE OFICINA

PRODUCTOS DE PROTECCIÓN CONTRA COVID-19



**PRODUCTOS DISEÑADOS Y FABRICADOS
100% EN ZARAGOZA (ESPAÑA)**
(excepto no indicados)

C/ Reino 22
50003 ZARAGOZA

Tfno: 625 06 49 86 - 670 67 43 66
alfonso@mecux.com

MECUX

MOBILIARIO DE OFICINA

MAMPARAS DE PROTECCIÓN

Tfno: 625 06 49 86 - 670 67 43 66

alfonso@mecux.com

OFICINAS



INDUSTRIA



PRECIOS

	65 x 80 cm. ALTURA ANCHO	80 x 74 cm. ALTURA ANCHO	100 x 100 cm. ALTURA ANCHO
1 unidad	72,75€	85,425€	120,30€
+ de 5 unds.	62,25€	75,00€	108,30€
+ de 10 unds.	53,25€	67,20€	103,65€
+ de 25 unds.	44,25€		
+ de 50 unds.	38,70€		

**PARA PEDIDOS DE GRAN VOLUMEN,
CONSULTAR**



DISEÑADO Y FABRICADO
100% EN ZARAGOZA (ESPAÑA)

C/ Reino 22
50003 ZARAGOZA

Tfno: 625 06 49 86 - 670 67 43 66

alfonso@mecux.com

MAMPARAS DE PROTECCIÓN

Tfno: 625 06 49 86 - 670 67 43 66

alfonso@mecux.com

MEDIDAS

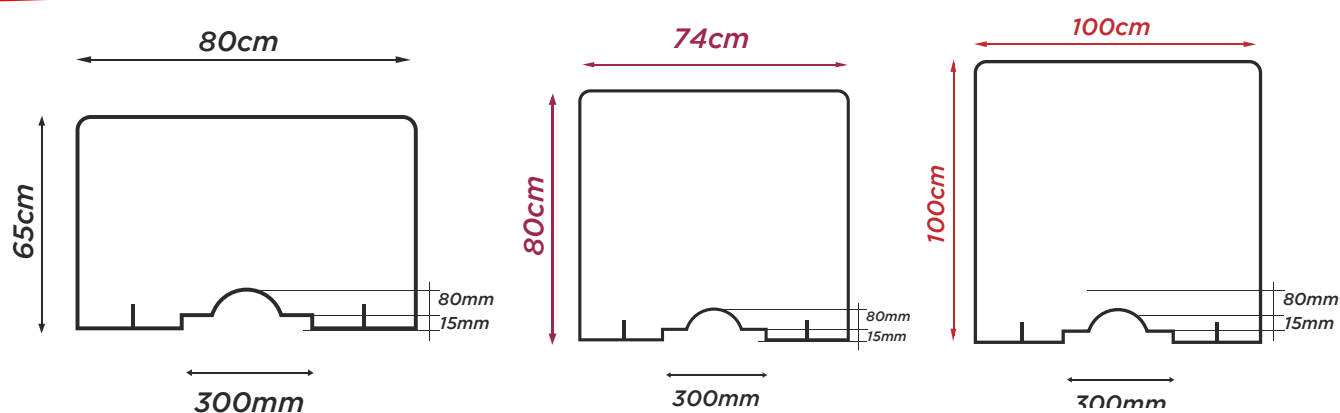

POSIBILIDAD DE ADAPTAR A MOBILIARIO DE OFICINA

PARA MAMPARAS A MEDIDA CONSULTAR

ENTREGA INMEDIATA POR AGENCIA DE TRANSPORTES (CONSULTAR SEGÚN UDS)

TRANSPORTE NO INCLUIDO

**PARA PEDIDOS DE GRAN VOLUMEN,
CONSULTAR**



DISEÑADO Y FABRICADO
100% EN ZARAGOZA (ESPAÑA)

C/ Reino 22
50003 ZARAGOZA

Tfno: 625 06 49 86 - 670 67 43 66

alfonso@mecux.com

MECUX

MOBILIARIO DE OFICINA

MAMPARAS DE PROTECCIÓN PARA DIVISIÓN DE PUESTOS DE TRABAJO

Tfno: 625 06 49 86 - 670 67 43 66

alfonso@mecux.com

ESPECIAL
puestos de trabajo



PRECIOS

1 unidad
+ de 5 uds.
+ de 10 uds.

850 x 850 mm
ALTURA ANCHO

120,30€

108,30€

103,65€

IVA NO INCLUIDO

*Metacrilato con efecto ácido (traslúcido)

MEDIDAS

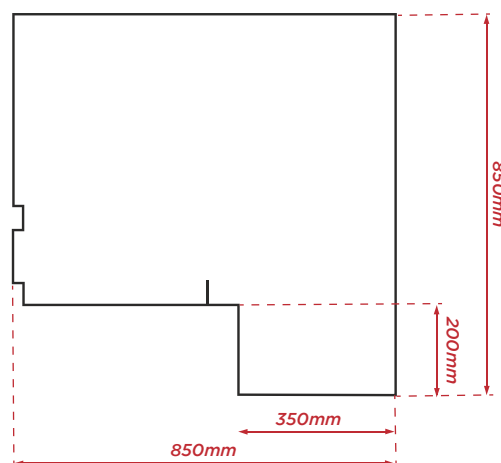
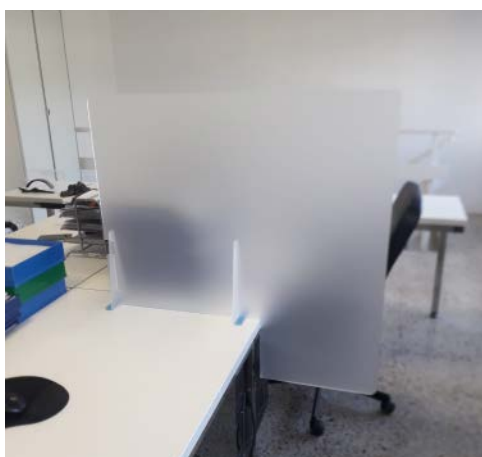

PARA MAMPARAS A MEDIDA CONSULTAR

PARA PEDIDOS DE GRAN VOLUMEN,
CONSULTAR



DISEÑADO Y FABRICADO
100% EN ZARAGOZA (ESPAÑA)

C/ Reino 22
50003 ZARAGOZA

Tfno: 625 06 49 86 - 670 67 43 66

alfonso@mecux.com

MECUX

MOBILIARIO DE OFICINA

MAMPARA LIGERA SEPARACIÓN PERSONAS PARA HOSTELERIA, OFICINA E INDUSTRIA

Tfno: 625 06 49 86 - 670 67 43 66

alfonso@mecux.com

RESTAURACIÓN



- FABRICADA EN PP CELULAR 5MM
- SE PUEDE DESINFECTAR CON AGUA, ALCOHOL O LEJIA
- PERSONALIZABLE CON VINILO CONSULTENOS POSIBILIDADES
- SE ENVIA MONTADA A FALTA DE ENCAJAR LAS PATAS. EMBALAJE INCLUIDO
- MEDIDA MAXIMA Y ESTANDAR: 120X180CM. CUALQUIER TAMAÑO INFERIOR DISPONIBLE



120x180cm
95,00 €/ud

TRANSPORTE NO INCLUIDO | IVA NO INCLUIDO



DISEÑADO Y FABRICADO
100% EN ZARAGOZA (ESPAÑA)

C/ Reino 22
50003 ZARAGOZA

Tfno: 625 06 49 86 - 670 67 43 66

alfonso@mecux.com

MECUX

MOBILIARIO DE OFICINA

MAMPARA LIGERA SEPARACIÓN PERSONAS PARA HOSTELERIA, OFICINA E INDUSTRIA

Tfno: 625 06 49 86 - 670 67 43 66

alfonso@mecux.com

OFICINAS



- FABRICADA EN PEGASUS 10MM
- EN BLANCO: SE PUEDE DESINFECTAR CON AGUA, ALCOHOL O LEJIA
- IMPRESO POR LAS 2 CARAS: SÓLO AGUA Y JABÓN NEUTRO
- PERSONALIZABLE CON LOGOS Y COLORES DEL CLIENTE, A PARTIR DE 4 UNIDADES
- SE ENVIA DESMONTADO
MONTAJE EXTREMADAMENTE SENCILLO

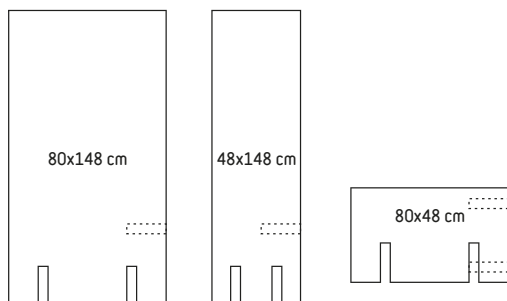

BLANCO	80x148cm 70,72 €/ud	48x148cm 46,08 €/ud	80x48cm 29,44 €/ud
IMPRESION 2 CARAS	80x148cm 109,12 €/ud	48x148cm 69,28 €/ud	80x48cm 42,24 €/ud

TRANSPORTE Y EMBALAJE NO INCLUIDO | IVA NO INCLUIDO

PUEDA ELEGIR LA ORIENTACIÓN
DE SU MAMPARA EN HORIZONTAL/VERTICAL
SIN CARGO!

CUALQUIER TAMAÑO O FORMA DISPONIBLE, CONSULTANOS



DISEÑADO Y FABRICADO
100% EN ZARAGOZA (ESPAÑA)

C/ Reino 22
50003 ZARAGOZA

Tfno: 625 06 49 86 - 670 67 43 66

alfonso@mecux.com

MECUX

MOBILIARIO DE OFICINA

SET HIGIÉNICO

Tfno: 625 06 49 86 - 670 67 43 66

alfonso@mecux.com

ARMARIOS METÁLICOS

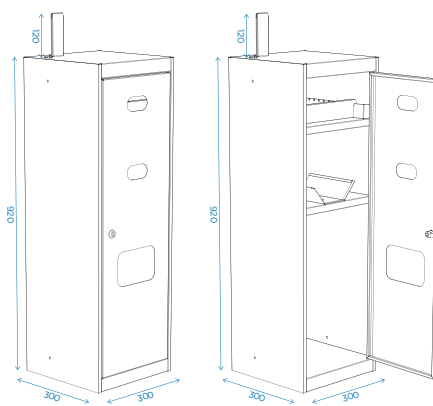

99€

IVA NO INCLUIDO

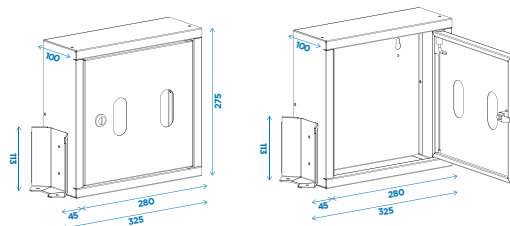

49€

IVA NO INCLUIDO

PRECIO DE TRANSPORTE 15€ UND

PARA MÁS DE 10 UNDS DE COMPRA
CONSULTAR PRECIO ESPECIAL DE ENVÍO



DISEÑADO Y FABRICADO
100% EN ZARAGOZA (ESPAÑA)

C/ Reino 22
50003 ZARAGOZA

Tfno: 625 06 49 86 - 670 67 43 66

alfonso@mecux.com

PAPELERA DE CARTÓN CON 2 ALOJAMIENTOS: GUANTES DESECHABLES + HIDROALCOHOL



- PREPARADO PARA SU USO CON SACO DE BASURA ESTANDAR
- FABRICADA EN CARTON, RECICLABLE 
- PERSONALIZABLE CON LOGOS Y COLORES
- SE ENVIA MONTADA CON EMBALAJE INDIVIDUAL

PAPELERA: 65€

GUANTES SANITARIOS (200und): 9,75€

BOTELLA 1L HIDROALCOHOL: 12,75€
(con dosificador)

PORTES INCLUIDOS. IVA NO INCLUIDO.

DISPENSADOR DE CARTÓN CON PIE PARA HIDROALCOHOL

Pedido mínimo 6 uds



DISEÑADO Y FABRICADO
100% EN ZARAGOZA (ESPAÑA)

- FABRICADA EN CARTON, RECICLABLE 
- MEDIDAS PEANA: 250x250x875MM
MEDIDAS CUBO: 150x150x150MM
- PERSONALIZABLE CON LOGOS Y COLORES
- SE ENVIA MONTADA CON EMBALAJE INDIVIDUAL

DISPENSADOR: 39€

BOTELLA 1L HIDROALCOHOL: 12,75€
(con dosificador)

PORTES INCLUIDOS. IVA NO INCLUIDO.



DISPENSADOR DE PLASTICO PARA SOBREMESA PARA HIDROALCOHOL

Pedido mínimo 12 uds



- PREPARADO PARA SU USO EN SOBREMESA
- FABRICADO EN PLÁSTICO, RECICLABLE 
- PERSONALIZABLE CON LOGOS Y COLORES
- SE ENVIAN DESMONTADAS. MONTAJE SENCILLO

DISPENSADOR: 3,95€

BOTELLA 1L HIDROALCOHOL: 12,75€
(con dosificador)

PORTES INCLUIDOS. IVA NO INCLUIDO.

MÁSCARAS DE PROTECCIÓN

Tfno: 625 06 49 86 - 670 67 43 66

alfonso@mecux.com

DESCRIPCIÓN DEL EPI Y DE SUS COMPONENTES

FACIALCOV



La pantalla facial **FACIALCOV** es un equipo de protección individual destinado a dar protección a los ojos y la cara en actividades sanitarias y en las que se requiera protección frente al virus COVID-19. La pantalla se ajusta posteriormente mediante elástico.

Componentes:

Policarbonato 750 micras, elástico de látex y poliéster, brida de plástico y espuma de goma EDPM

CAJA DE 5 UNDS: 16,90€/und

CAJA DE 20 UNDS: 15,90€/und

CAJA DE 50 UNDS: 14,9€/und

IVA NO INCLUIDO

PARA PEDIDOS DE GRAN VOLUMEN,
CONSULTAR



DISEÑADO Y FABRICADO
100% EN ZARAGOZA (ESPAÑA)

C/ Reino 22
50003 ZARAGOZA

Tfno: 625 06 49 86 - 670 67 43 66

alfonso@mecux.com

MECUX

MOBILIARIO DE OFICINA

TERMÓMETRO DE TEMPERATURA A DISTANCIA

Tfno: 625 06 49 86 - 670 67 43 66

alfonso@mecux.com



XF-Series



MEDICIÓN DE TEMPERATURA CORPORAL

TERMÓMETRO INFRARROJO DE PRECISIÓN GAMA UT30R

- Precisión $\pm 0.3^{\circ}\text{C}$
- Rango de medición $32^{\circ}\text{C} \sim 45^{\circ}\text{C}$
- Medición sin contacto e instantánea
- Tiempo de respuesta 500ms
- Notificación en pantalla



99€

**PARA PEDIDOS DE GRAN VOLUMEN,
CONSULTAR**

C/ Reino 22
50003 ZARAGOZA

Tfno: 625 06 49 86 - 670 67 43 66

alfonso@mecux.com

Cañones de **OZONO**

Equipo para la **desinfección de locales** por generación de ozono gaseoso. La generación de ozono tiene aplicación en la eliminación de malos olores y **desinfección del aire**.

Desinfecta
& Purifica
el Aire

Ideal para

- Locales
- Oficinas
- Naves
- Cámaras de conservación de alimentos

 **DISEÑADO & FABRICADO**
100% en Zaragoza / España



Hasta **40 m²**



Hasta **120 m²**



Hasta **220 m²**



Hasta **700 m²**

Modos de Uso:

En locales, Naves y Oficinas: Desinfección y dosodorización de superficies.

En cámaras: Dstrucción microorganismos que se encuentren en la superficie de productos alimenticios, mantenimiento de la cámara en condiciones asépticas, evita pérdidas de agua en los alimentos y destruye bacterias, virus y hongos (incluso esporas).

CARACTERÍSTICAS:

- Fabricación en acero inoxidable AISI - 304.
- Motor ventilador con filtro de partículas.
- Generador de ozono tipo C.
- Temporizador 60-120 min.
- Interruptor de puesta en marcha.
- Piloto de control encendido.
- Contador horario. Excepto modelo MINI.
- Conexión monofásica con enchufe tipo SCHUKO.

MODELO

O3 / MINI 2

Dimensiones:
220x350x220 MM

Potencia: 65 W

Producción: 1300 mg/h

Hasta 40m²

475 € + I.V.A.

MODELO

O3 / MED

Dimensiones:
300x600x300 MM

Potencia: 160 W

Producción: 2600 mg/h

Hasta 120m²

985 € + I.V.A.

MODELO

O3 / MED 2

Dimensiones:
300x600x300 MM

Potencia: 160 W

Producción: 2600 mg/h

Hasta 220m²

3 placas generadoras

1192 € + I.V.A.

MODELO

O3 / PLUS

Dimensiones:
400x1000x400 MM + Soporte

Potencia: 515 W

Producción: 8000 mg/h

Hasta 700m²

2100 € + I.V.A.

CÁMARAS TERMOGRÁFICAS PORTÁTILES

Tfno: 625 06 49 86 - 670 67 43 66

alfonso@mecux.com

Las cámaras termográficas son avanzados dispositivos portátiles que miden la temperatura a través de una imagen térmica con información de temperatura en cada pixel. Son intuitivas, compactas y resistentes, aptas para trabajar en ambientes duros. **Permiten mediciones hasta a 1,5 metros de distancia.**

IPB503A



1.120€ + IVA

- Sensor Térmico: Termopila
- Rango de medición Temperatura: 20°C ~ 45°C
- Precisión: $\pm 0.3^{\circ}\text{C}$
- Distancia de Medición: 0.1 ~ 1.5m
- Resolución Óptica: 2 Megapixel (1920x1080)
- Tasa Main Stream: 2Mpx (1 ~ 30 FPS)
- Tasa Extra Stream: VGA (1 ~ 30 FPS)
- Compresión: H265
- Lente: 3.6 mm (D: 100°)
- Mejoras de imagen: ROI, Face detection: Filtro para otros objetos calientes que aparezcan en escena
- Audio: Bidireccional (Altavoz 8Ω 2W y Micrófono incorporado)
- **Notificación de Eventos: Sin pantalla LCD; Notificación push en APP, Sonora a través de altavoz en la propia cámara**
- Interfaz de red: Ethernet: 10/100 BaseT, Wi-Fi (802.11b/g/n)
- Acceso remoto: App Smartphone y Software PC
- Interoperabilidad: ONVIF, PSIA, CGI
- Almacenamiento: Ranura Micro SD hasta 128 GB
- Alimentación: Batería 6000mAh / Carga: DC 5 V / 2A
- Grado de protección: Uso en interior
- Dimensiones: 216 mm (Fo) x 63 (An) x 114 (Al) mm
- Peso: 735 g

MECUX

MOBILIARIO DE OFICINA

ABREPUERTAS/PULSADORES

Tfno: 625 06 49 86 - 670 67 43 66

alfonso@mecux.com



10 uds.....5,5 €

25 uds.....3,5 €

50 uds.....2,5 €

FABRICADO EN METACRILATO

TRANSPORTE NO INCLUIDO



**DISEÑADO Y FABRICADO
100% EN ZARAGOZA (ESPAÑA)**

**C/ Reino 22
50003 ZARAGOZA**

Tfno: 625 06 49 86 - 670 67 43 66

alfonso@mecux.com